

PARK MASTER

8FJ27

*Система парковки
передняя и задняя защита*

STOP!

Инструкция



Информация о продукте

Меры предосторожности	1
О продукте	1
Ключевые особенности	2
Технические характеристики	2
LCD-индикатор	3
Голосовое и звуковое регулирование	4
Функция диагностики датчиков	5
Функция запоминания выносных элементов автомобиля	6
Вынос нуля	7
Высота установки датчиков	7
Как работает система	8
Внимание	11
Обслуживание датчиков	11
Возможные неисправности	12
Гарантия	12

Инструкция по установке

Схема расположения компонентов системы	14
Установка датчиков	15
Установка LCD-индикатора	20
Электрическая схема подключения	21
Тестирование после установки	22

Меры предосторожности:

Парковочная система является для водителя исключительно вспомогательным прибором, не даёт гарантии от дорожно-транспортных происшествий и не снимает с водителя ответственности при управлении автомобилем.

О продукте:

Система парковки - ультразвуковая система мониторинга расстояния. Она помогает вам при движении назад, предупреждая о препятствиях позади вашего автомобиля, посредством светового, звукового и голосового оповещения (на русском языке).

8FJ27 - это восьми датчиковая система парковки PARKMASTER с LCD дисплеем с синей подсветкой и металлическими вставками по краям индикатора, что придаёт дополнительный шарм интерьеру вашего автомобиля. Система имеет цифровую индикацию определения расстояния и время отклика на обнаружение препятствия менее 0.08 сек. Система парковки становится очень полезной, когда вы паруетесь в плохих метеоусловиях, в темноте и тд.

Система 8FJ27 - оснащена функцией диагностики датчиков и функцией запоминания выносных элементов автомобиля (для задних датчиков): фаркоп, внешнее запасное колесо и тд.

Каждый компонент системы парковки прошел тест на соответствие качеству. Система парковки способна работать в широком диапазоне температур от -40° до +85° C.

Система PARKMASTER обеспечивает комфортную и безопасную парковку.

Ключевые особенности

- 8 датчиков, контролирующих пространство спереди и позади автомобиля
- LCD-индикатор с голубой подсветкой и металлическими вставками по краям индикатора
- универсальное крепление LCD-индикатора
- время отклика на обнаружение препятствия менее 0.08 сек.
- функция запоминания выносных элементов автомобиля, идеальна для машин с фаркопом или внешним запасным колесом (для задних датчиков).
- съемные датчики с водонепроницаемыми разъемами
- функция диагностики датчиков
- функция предотвращения ложных срабатываний
- регулируемая громкость звука
- выбор голосового (на русском языке) или звукового оповещения о препятствии

Технические характеристики:

- рабочее напряжение 10-15 V
- зона обнаружения препятствия для задних датчиков: 0.3-2.5м
- зона обнаружения препятствия для передних датчиков: 0.3-1.0м
- диапазон рабочих температур: -40С - +85С
- громкость бипера: 70-90 dB

LCD-индикатор

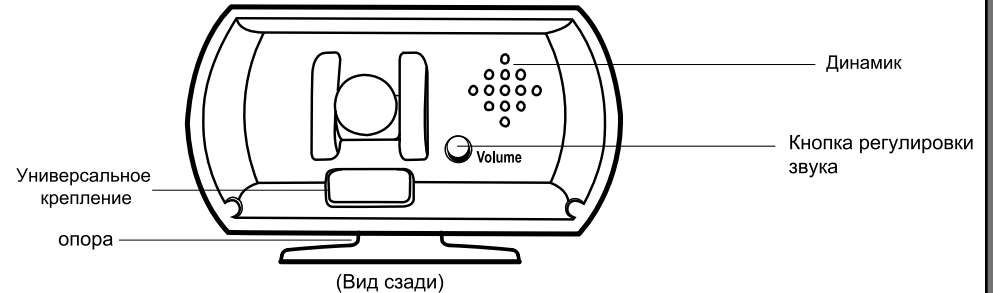
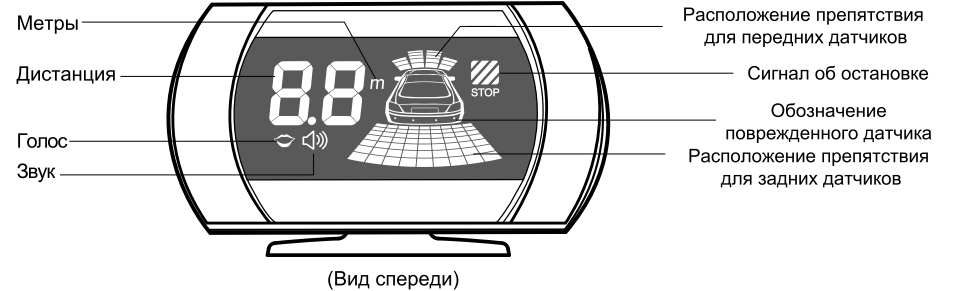

Голосовое и звуковое регулирование

Включение/выключение голосового оповещения

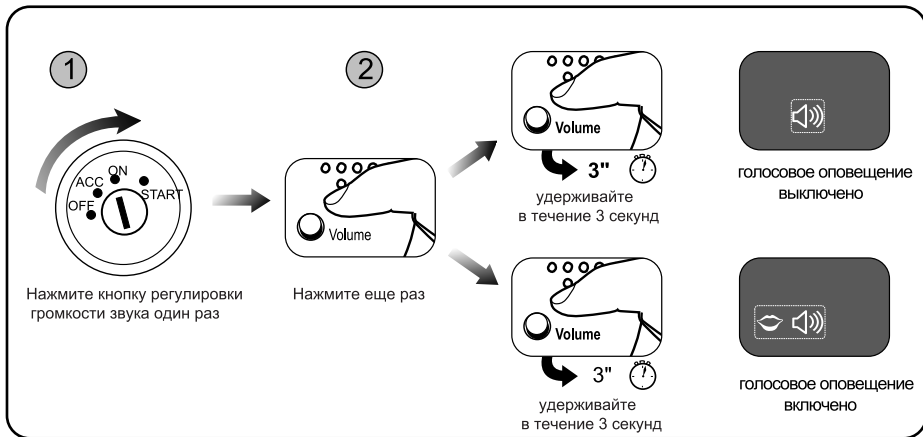

Регулировка громкости звука

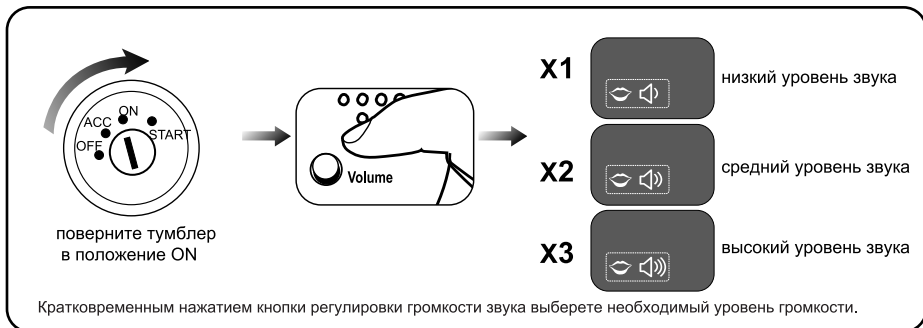

Функция диагностики датчиков

При каждом нажатии на педаль тормоза система тестирует 4 передних датчика: А, В, С, D.

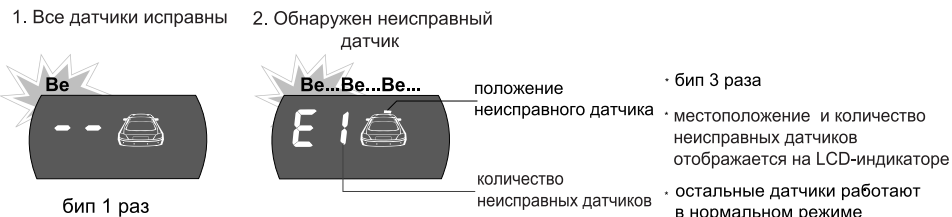

При каждом включении задней передачи система тестирует 4 задних датчика: E, F, G, H и два передних А, D

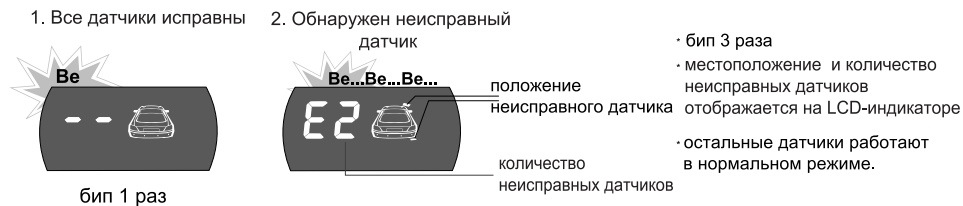

Функция запоминания выносных элементов автомобиля для задних датчиков

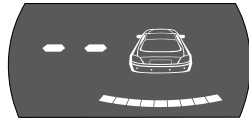
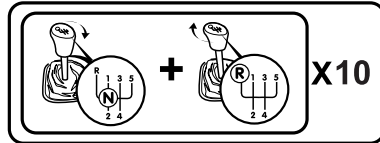

Вспыхнет 3 раза и бип один раз

Включите зажигание, переместите ручку коробки передач из позиции N в позицию R 10 раз с интервалом в 1 сек. На 10-ый раз останьтесь в позиции R на 6 сек. Это активизирует функцию запоминания и система больше не будет реагировать на выносной элемент автомобиля. Включите зажигание, переместите ручку коробки передач из позиции N в позицию R 12 раз с интервалом в 1 сек. На 12-ый раз останьтесь в позиции R на 8 сек. Это обнулит функцию запоминания.

Дисплей просигнализирует световой индикацией 3 раза и прозвучит один звуковой сигнал. Это означает, что функция запоминания прошла успешно и система не будет реагировать на выносные элементы.

Обратите внимание: если вы сбились со счета, останьтесь в позиции R на 2 сек. - это сбросит все предыдущие переключения.

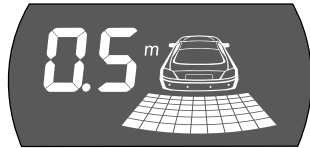
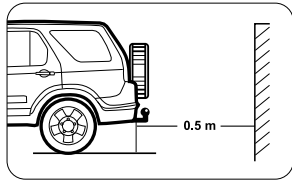

При программировании функции запоминания все ультразвуковые датчики должны быть подключены к системе.

Если при программировании какой-либо датчик был отключен, то при его дальнейшем подключении индикатор будет показывать постоянное наличие препятствия по соответствующему каналу. Данная ошибка устраняется повторным перепрограммированием системы со всеми датчиками.

После программирования система будет определять препятствия, игнорируя выносные элементы автомобиля.

Примечание: если автомобиль не имеет выносных элементов, эта функция не актуальна.

Вынос нуля

Вы можете изменить минимальное расстояние до объекта, при котором СБП будет выдавать сигнал о необходимости остановиться. Эта функция необходима при наличии на автомобиле элементов, выступающих за плоскость, в которой установлены датчики СБП. Например: фаркоп, запасное колесо, сцепное устройство и т.п.

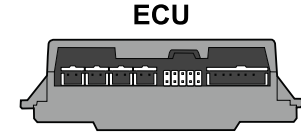
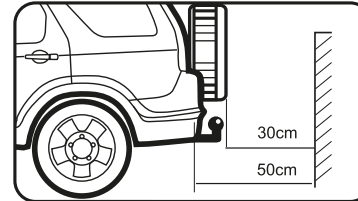

В позиции «0»: измеряемое расстояние - между датчиком и объектом.
В позиции «20»: измеряемое расстояние - между запасным колесом (20см) и объектом

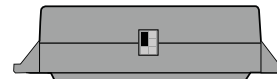

В позиции «0» (по умолчанию)

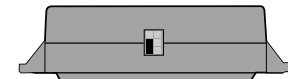

В позиции «20»

Высота установки датчиков

Для корректной работы СБП, настройки блока должны соответствовать фактической высоте установленных датчиков (следует учесть возможность загрузки автомобиля)

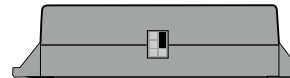

55см < H < 65см (по умолчанию)

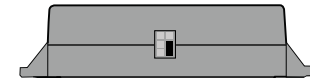

45см < H < 55см

Движение вперёд

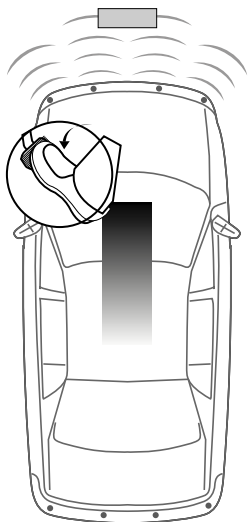

0.8 (m)



No beep

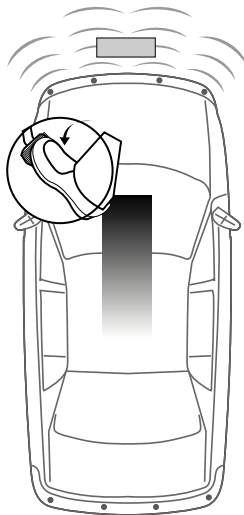

0.4 (m)



Be—Be—

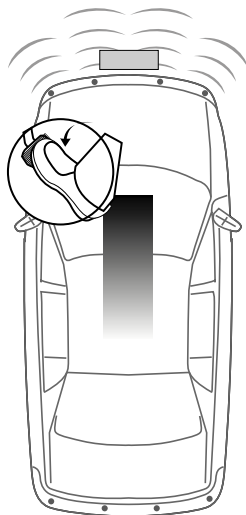

Stop!



Be—

Движение назад

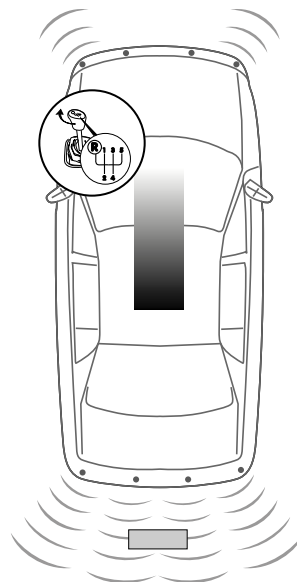

1.2(m)

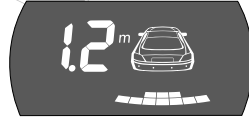

Be---Be---

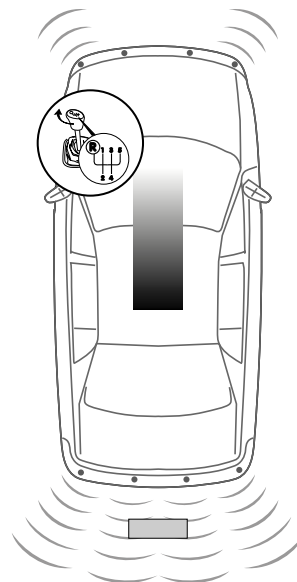

0.8 (m)

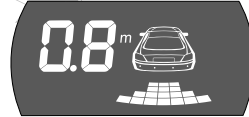

Be-Be-Be-Be-

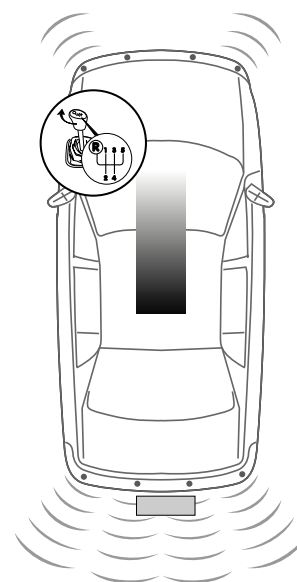

Stop!



Be—

Движение зигзагом

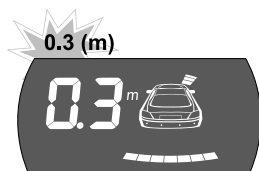
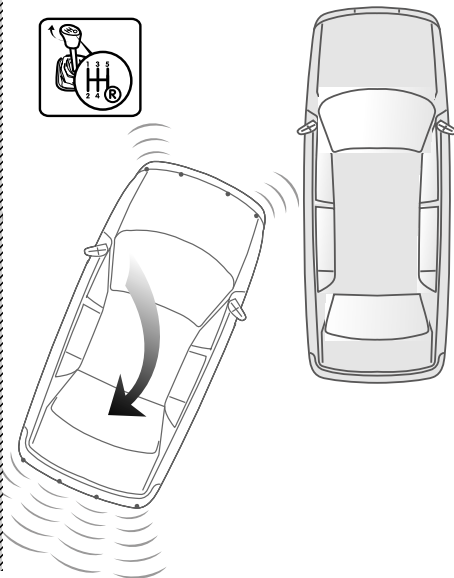
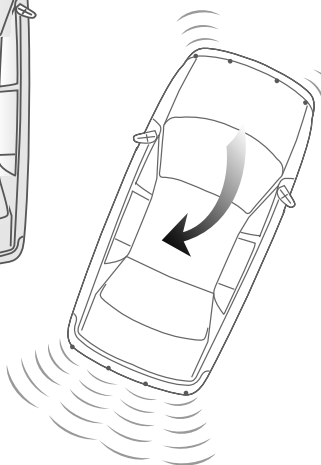
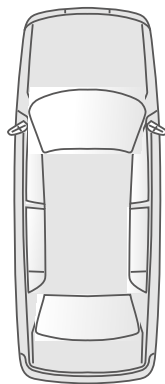

Be-Be-Be-Be-



Be ———

Внимание

Ошибки при обнаружении препятствия, могут происходить в следующих случаях:

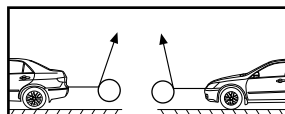
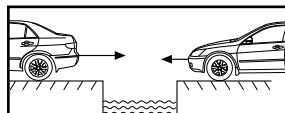
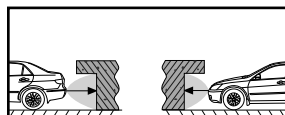
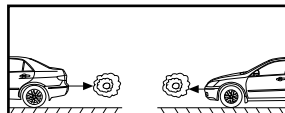
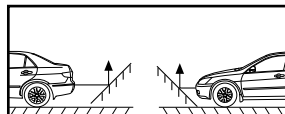

- После установки, полностью протестируйте систему перед началом использования
- Сильные дожди, грязь на датчиках или поврежденный датчик могут вызвать ошибку при обнаружении препятствий
- Убедитесь, что функция диагностики датчиков протестировала датчики и не выявила неисправностей

Обслуживание датчиков:

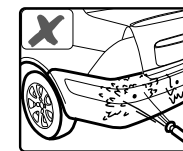
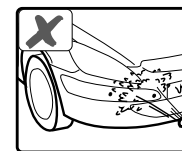

Пожалуйста, не мойте датчики под высоким давлением воды

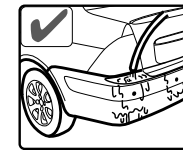
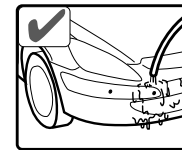

Пожалуйста, мойте датчики под низким давлением воды, после мойки, продуйте датчики сжатым воздухом, для удаления влаги

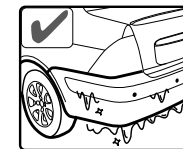
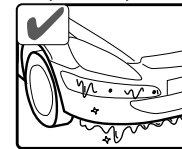

Пожалуйста, очищайте датчики ото льда с помощью горячей воды, продуйте датчики сжатым воздухом, для удаления влаги

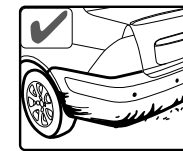
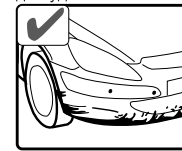

Пожалуйста, старайтесь содержать датчики в чистоте

Возможные неисправности

После установки дисплей не работает, проверьте:

- a) подключен ли провод LCD-индикатора к блоку (ECU) согласно электрической схеме?
- b) включено ли зажигание?
- c) исправна ли лампа заднего хода?

Обнаружен неисправный датчик:

- a) подключены ли провода датчиков к блоку (ECU) согласно электрической схеме?
- b) не повреждены ли провода датчиков и сами датчики?

Ложное обнаружение препятствия:

- a) не установлены ли датчики ниже 0.45м от поверхности земли?
- b) не установлены ли датчики под углом менее 90 градусов по отношению к горизонтальной поверхности земли?

Если проблемы не устраняются, свяжитесь со своим продавцом.

Гарантия

Системы PARKMASTER® имеют гарантию один год. Гарантия действительна, если данный товар будет признан неисправным по причине его несовершенной конструкции, дефектных материалов или некачественной сборки производителя при условии соблюдения технических требований и условий эксплуатации, описанных в руководстве по эксплуатации.

Модель _____

Серийный номер _____

Дата _____

М.п. _____

ВНИМАНИЕ!!!

При установке датчиков необходимо обратить особое внимание на следующее:

датчик необходимо установить таким образом, что бы его лицевая сторона располагалась строго под углом 90 градусов по отношению к горизонтальной поверхности земли. Оптимальная высота установки датчиков от уровня земли 0.45-0.65м. Если датчики установлены ниже 0.45м и/или под углом менее 90 градусов они будут постоянно улавливать поверхность земли и подавать ложные сигналы.

Инструкция по установке

Схема расположения компонентов системы

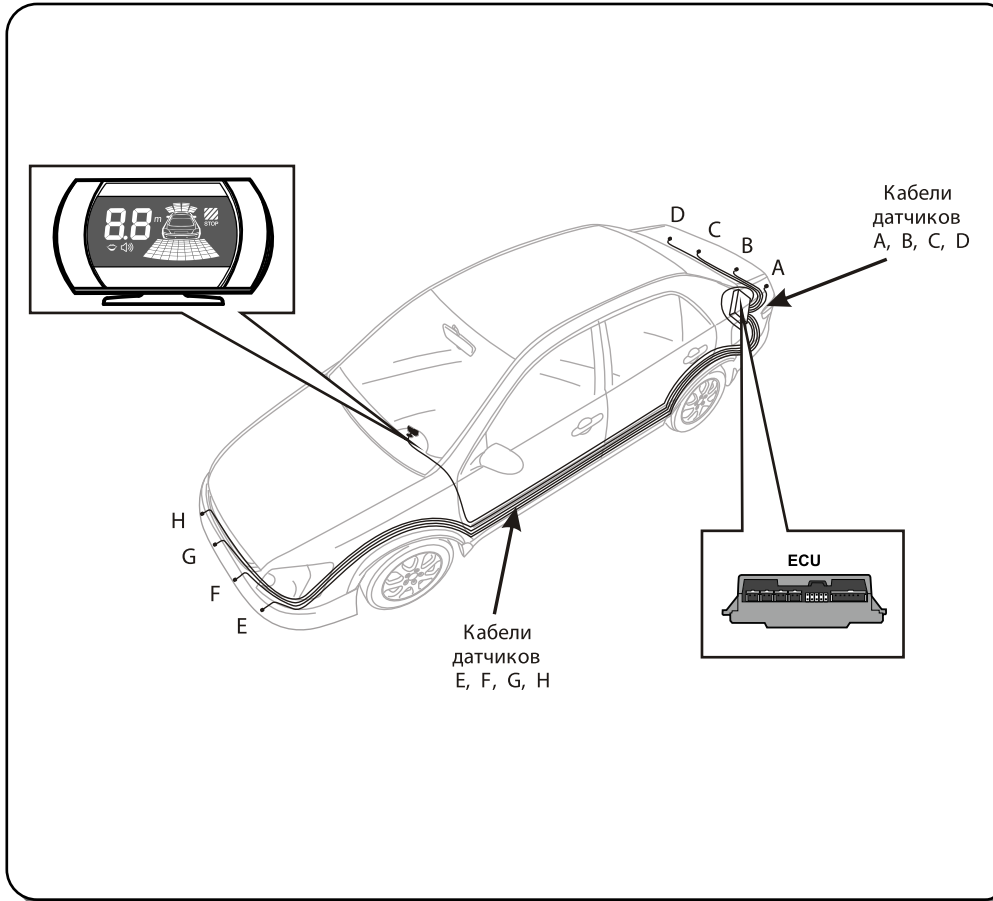

Установка датчиков

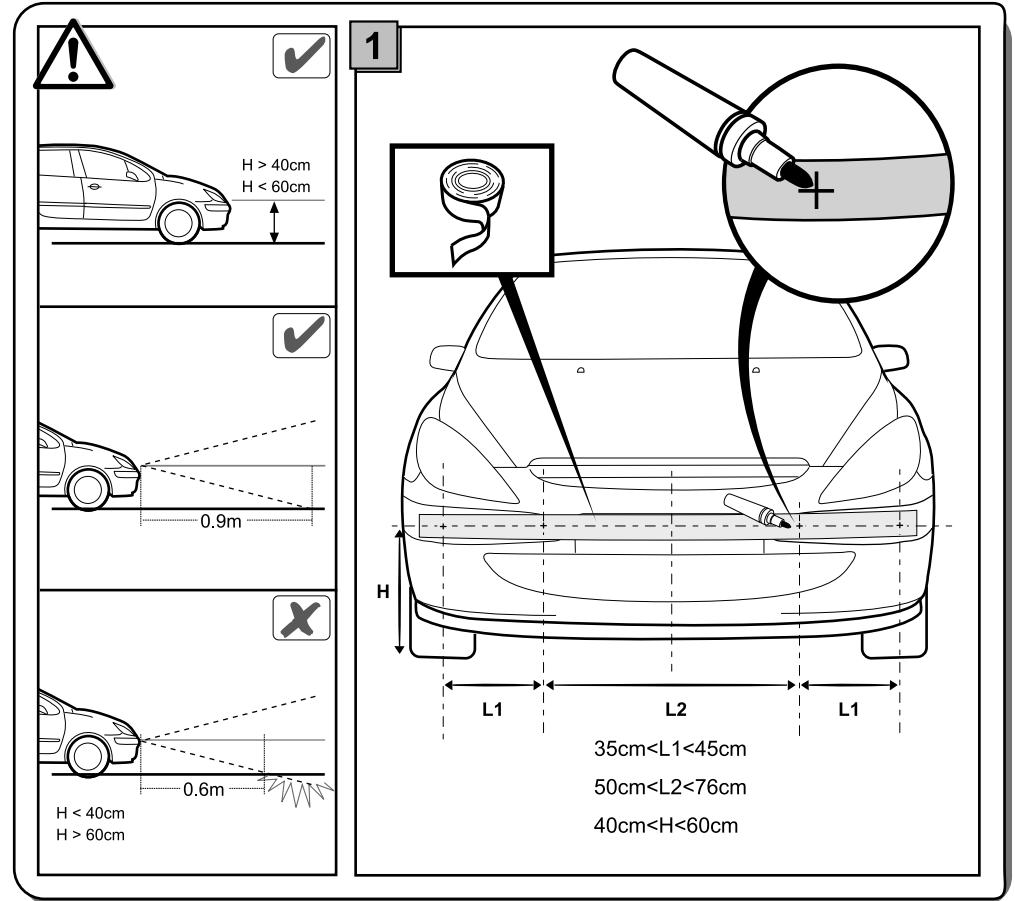

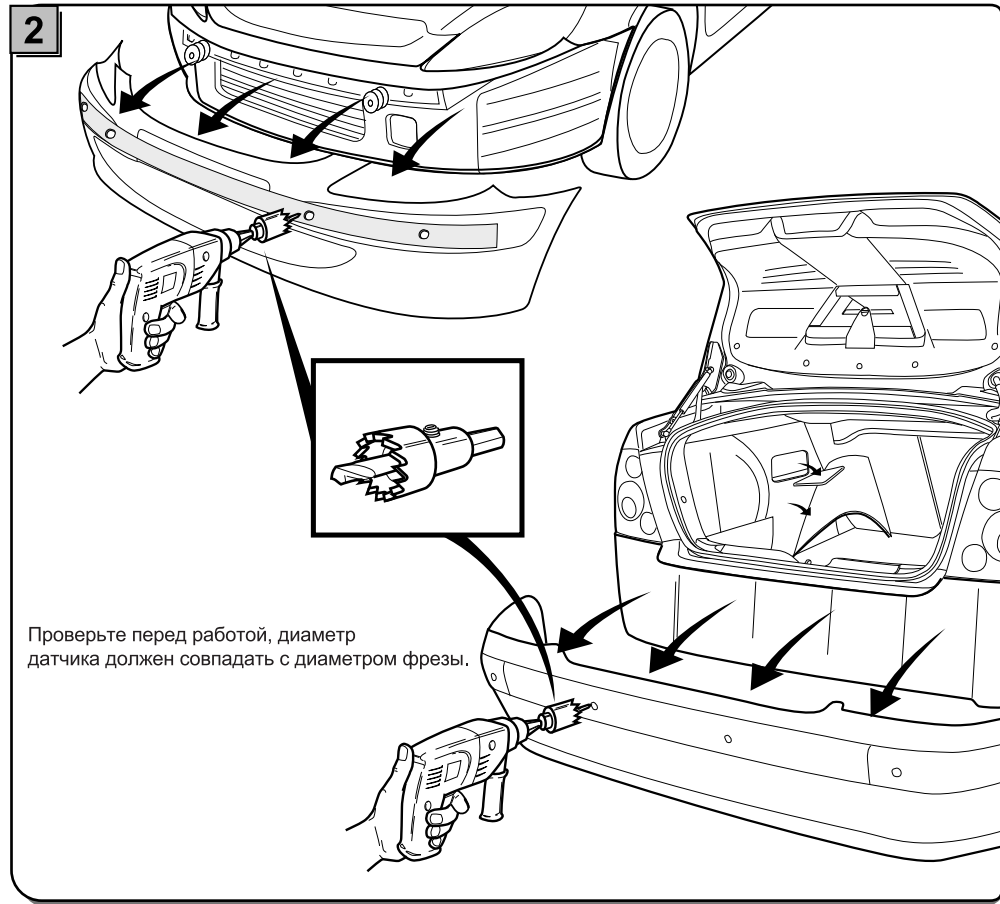
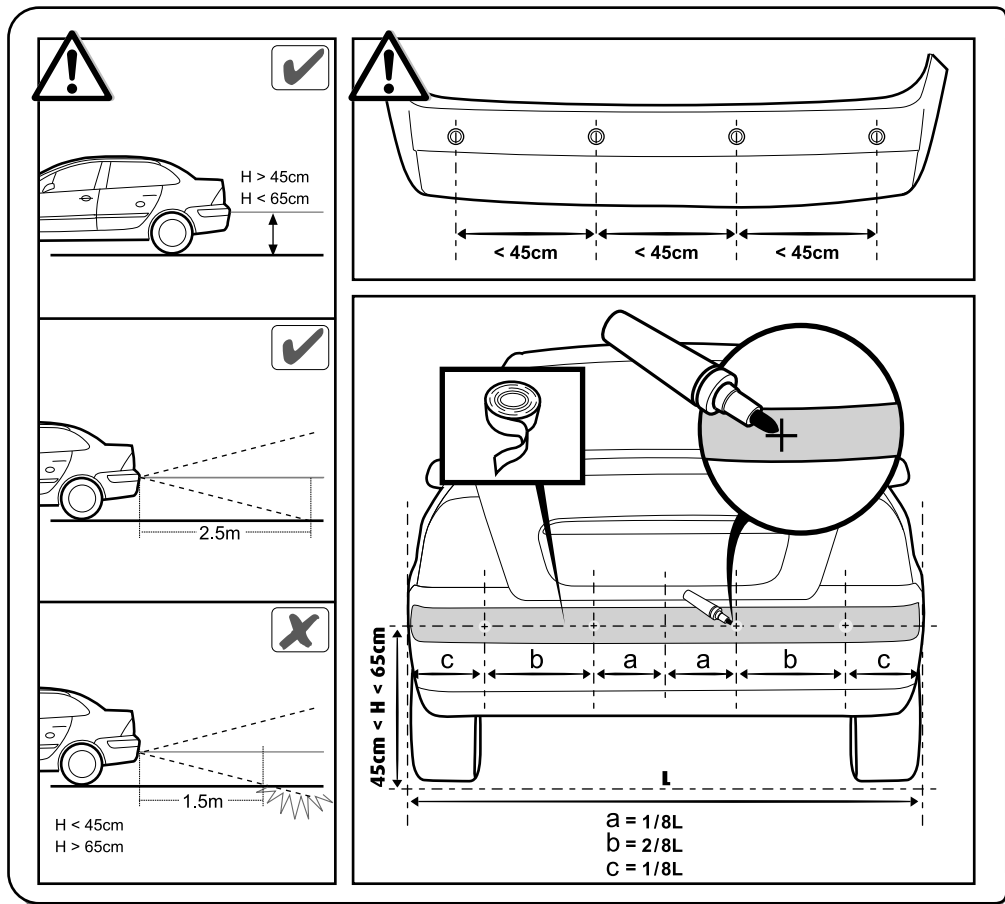

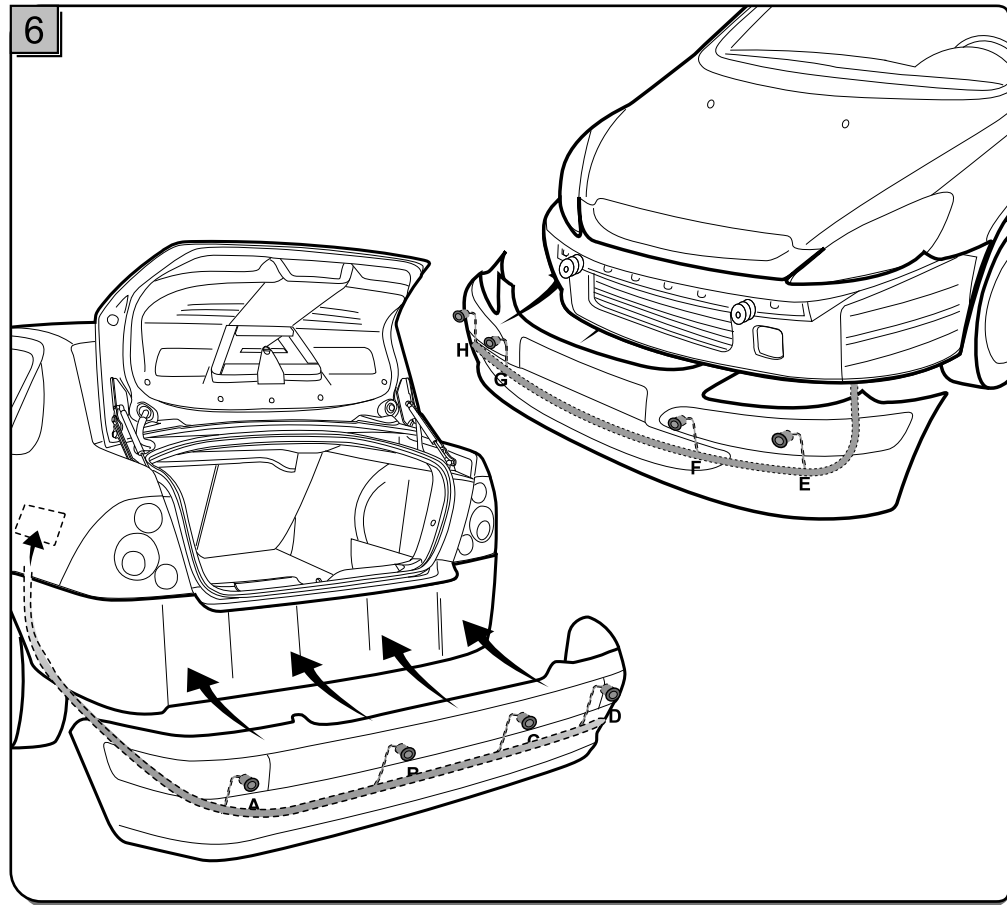
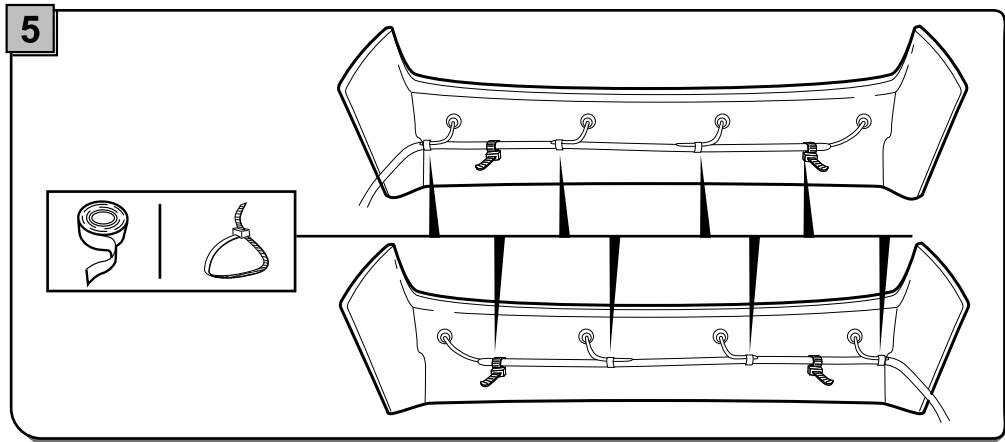
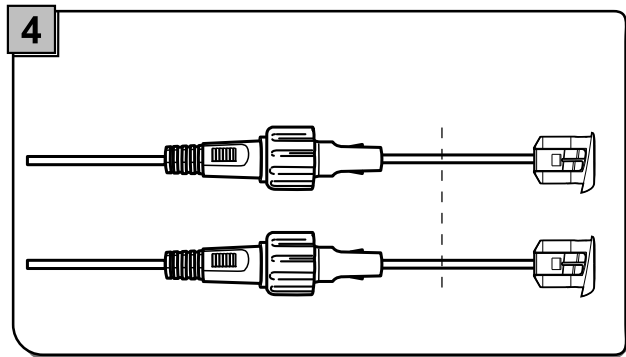
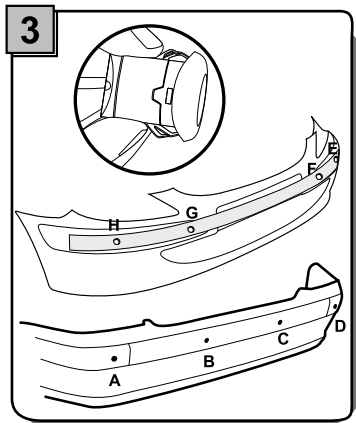

Установка индикатора

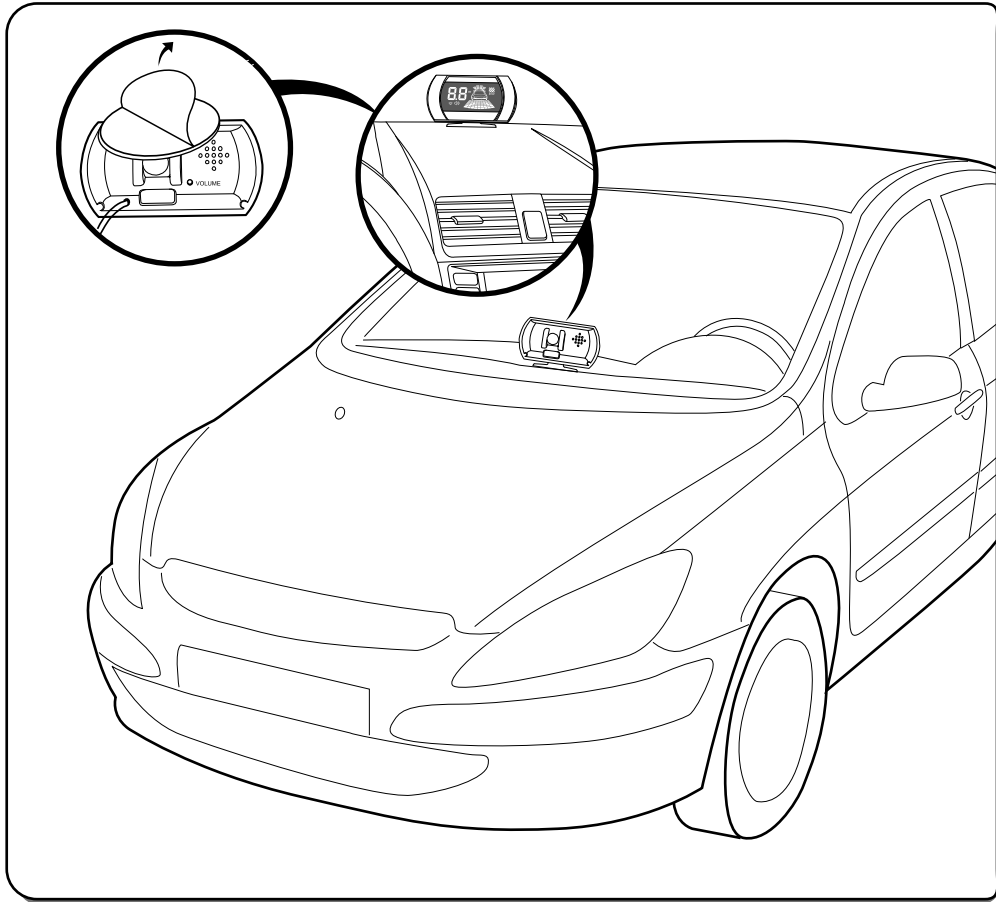

Электрическая схема подключения

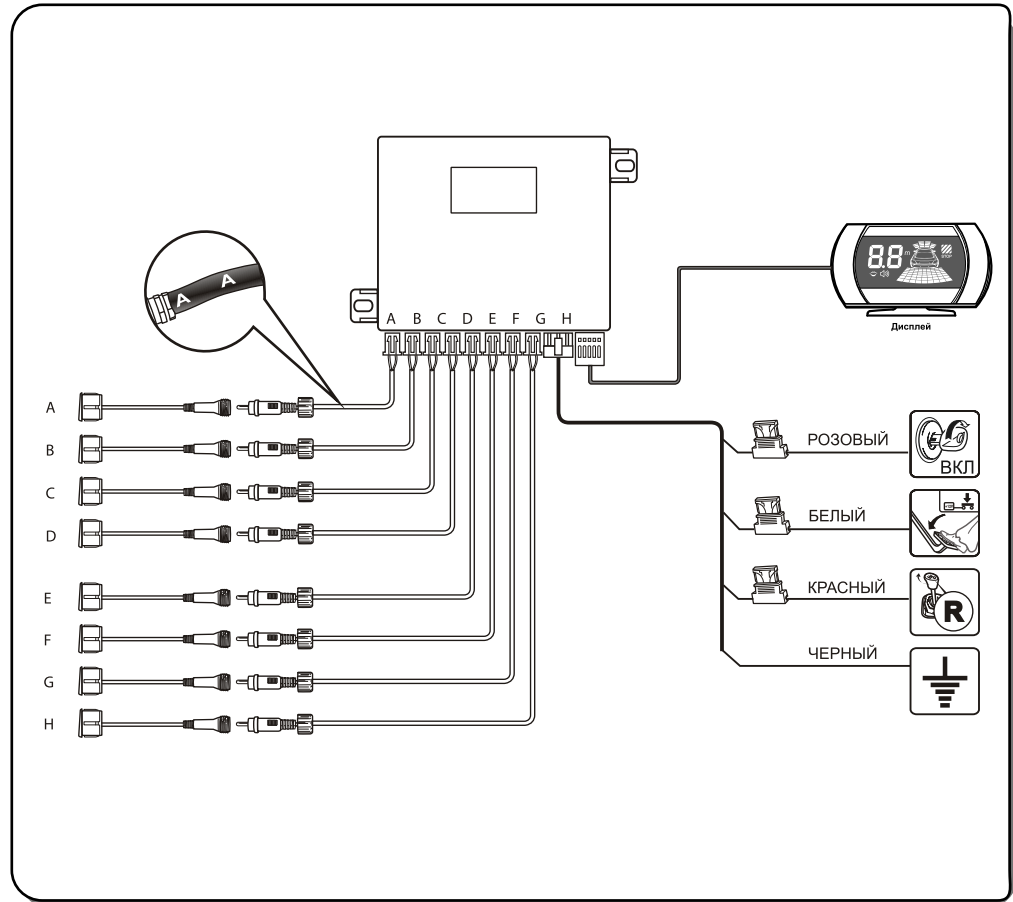

Тест после установки

